



## SOUDEUSES EN L

## ALIZÉ

Conçues pour emballer sous film plastique des piles de linge, draps, serviettes, vêtements etc. d'une épaisseur totale allant jusqu'à 20 cm.



ALIZÉ 5060V3



ALIZÉ 6080

### Usages



Blanchisserie



Pressing



Confection



### Bobines de film fendu recommandées



- Laize 600 mm - PEBD perforé 30µ - ref. ARPG30-680096
- Laize 800 mm - PEBD perforé 30µ - ref. ARPG30-680175

- ✓ Soudures par impulsion : pas de temps de chauffe nécessaire, moins de consommation électrique, pas de risque de brûlure.
- ✓ Maintien du cadre de soudure par verrouillage magnétique, puis ouverture automatique du cadre à la fin du cycle de soudure (vérins à gaz).
- ✓ Découpe du film à la soudure : pas de lame nécessaire.
- ✓ Écarteur pour faciliter l'introduction du linge dans le film.
- ✓ Plateau de chargement réglable en profondeur pour ajuster le film aux dimensions de la pile de linge.
- ✓ Options de confort pour faciliter le travail (réduction des risques de TMS<sup>(1)</sup>).

<sup>(1)</sup> Troubles Musculo-Squelettiques



Garantie 1 an<sup>(2)</sup>  
<sup>(2)</sup>Hors pièces d'usure









Compatibles matériaux  
Bio-sourcés ou compostables

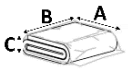

Conformité  
normes CE

# Gamme VESTIMENTAIRE

## CARACTÉRISTIQUES TECHNIQUES

MODÈLES							
<b>ALIZÉ 5060V3</b>	50 x 60 x 20 cm (max)	650 mm (max)	160 x 112 x 150 cm	110 kg	830 W	230 V / 50 Hz	6 bars (mini)
<b>ALIZÉ 6080</b>	60 x 80 x 20 cm (max)	800 mm (max)	200 x 105 x 165 cm	150 kg	830 W	230 V / 50 Hz	6 bars (mini)

## ÉQUIPEMENTS

N°	DÉSIGNATION	ALIZÉ 5060V3	ALIZÉ 6080
1	Fermeture manuelle du cadre	✓	✓
2	Fermeture pneumatique du cadre	option ref. L5060PST	option ref. L6080PST
3	Pieds supports à roulettes	option ref. PIED5060V2	✓
4	Pieds motorisés	option ref. PIEDMOT5060	option ref. PIEDMOT6080
5	Bac à chutes (déchets)	option ref. 003700	✓
6	Plateau de chargement à rouleaux	✗	option ref. PLAROUL6080
7	Tapis d'éjection motorisé (bande PVC)	option ref. TAPI5060V2	option ref. TAPIS6080
8	Platelage	lisse	à rouleaux
9	Convoyeur de sortie ajustable (à rouleaux)	option ref. PLATI5060V3	option ref. CONVOY6080

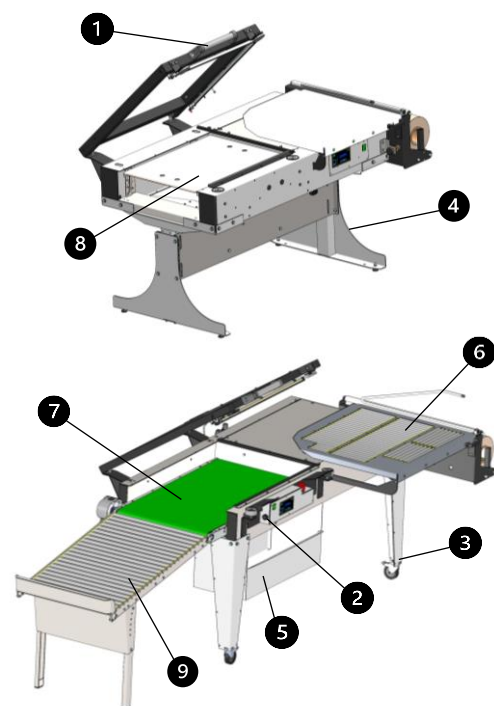

## PRINCIPE DE FONCTIONNEMENT

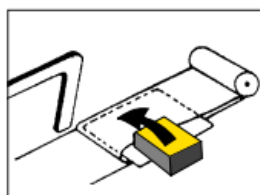

Introduction du produit dans le film fendu, sur le plateau de chargement.

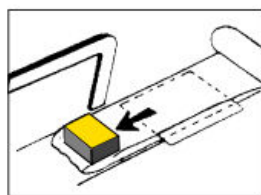

Positionnement dans le « L » du cadre de soudure.

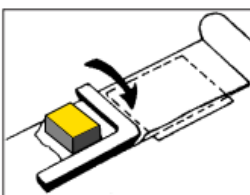

Abaissement du cadre de soudure, réalisation de la soudure-coupe.

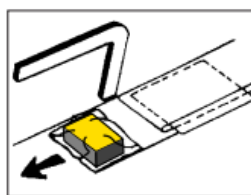

Le sachet est formé autour du produit.

## RÉGLAGES POSSIBLES

- ✓ Réglage des temps de soudure et refroidissement par **clavier souple**.
- ✓ Platelage réglable en hauteur et inclinable sur **ALIZÉ 5060**.
- ✓ Platelage à rouleaux réglable en hauteur sur **ALIZÉ 6080**.  
(plus d'information en page 4)

Besoin de plus d'informations ?



Contactez le service commercial

+33 (0)4 74 00 59 54



## ZOOM RÉGLAGES & OPTIONS



### CLAVIER SOUPLE

- Affichage digital pour les réglages et indication des données à l'opérateur.
- Réglage des temps de soudure et refroidissement par régulation électronique.
- Système de soudure par impulsion régulé par micro-processeur pour s'adapter aux différents types de film (PP, PVC, PEBD) et au rythme d'utilisation.
- Temporisation du démarrage du tapis d'éjection et réglage de la durée d'avance du tapis.



### FERMETURE PNEUMATIQUE À COMMANDE BI-MANUELLE

- Fermeture semi-automatique du cadre de soudure par 2 boutons poussoirs à commande bi-manuelle.
- Vérin pneumatique de commande du cadre de soudure.
- Bouton d'arrêt d'urgence.



### PLATEAU DE CHARGEMENT À ROULEAUX LIBRES

- Rouleaux libres PVC Ø 20mm pour introduction bi-directionnelle.
- Faible entraxe pour éviter le blocage du produit.

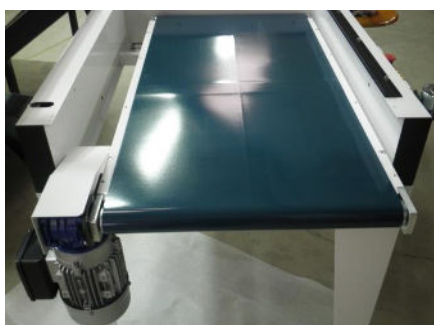

### TAPIS D'ÉJECTION AUTOMATIQUE MOTORISÉ (BANDE PVC)

- Tapis d'éjection motorisé avec bande PVC à guidage central sous le cadre de soudure pour l'éjection automatique du colis à la fin du cycle.
- Entraînement direct par le motoréducteur (pas de courroie).



SOUDEUSES EN L

ALIZÉ

## PIEDS MOTORISÉS

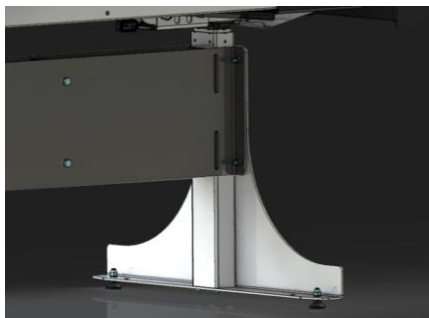

- Offrent une amplitude de réglage de la hauteur de la soudeuse de 65 cm : de 84 cm à 149 cm (hauteur du plateau de chargement).
- Permettent d'adopter une bonne posture face à l'ALIZÉ et d'adapter la soudeuse à son gabarit pour éviter ainsi les TMS : mal de dos, douleurs aux épaules...

## PLATELAGE À ROULEAUX

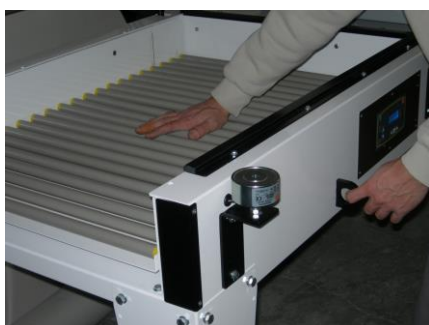

- Plateau de réception sur rouleaux libres.
- Réglage en hauteur du plateau de réception par un système mécanique.

## CONVOYEUR DE SORTIE AJUSTABLE À ROULEAUX LIBRES



- Rouleaux libres en PVC Ø 20 mm.
- Entraxe faible.
- Réglable en hauteur : ajustement automatique de l'inclinaison.
- Largeur 60 cm - Longueur 100 cm.



## ZOOM PIÈCES D'USURE

### ALIZÉ 5060V3

REF.	DÉSIGNATION
SFPB00-000527	Fil de soudure
SFPT00-000923	Téflon de protection
SFPT00-690012	Téflon de contre barre x2
SFA100-VERIN05	Vérin complet 230N + rotule
POE143-002131	Platine de gestion électronique
POE249-002143	Clavier souple
SEPP00-690011	Contre-presseur en silicone x2

### ALIZÉ 6080

REF.	DÉSIGNATION
SFP200-02563	Fil de soudure
SFP100-002476	Téflon de protection
SFP100-02561	Téflon de contre-barre x2
SFA100-VERIN05	Vérin complet 230N + rotule
POE143-002131	Platine de gestion électronique
POE249-002143	Clavier souple
SFP300-002471	Contre-presseur de soudure en silicone x2

Besoin de plus d'informations ?



Contactez le service commercial : +33 (0)4 74 00 59 54